

## OBJEDINJENI ODGOVORI NA PITANJA POTENCIJALNIH PONUĐAČA

Извођење грађевинских радова ученичких и студентских домова, набавка број: **RS-CEB-F/P 1746 (2011)-W-ICB-01/2020/METD**

### ODGOVORI NA PITANJA 1

Jedan od potencijalnih ponuđača podneo je zahtev za sledeće dodatne informacije:

#### Pitanja 1:

##### **I Podnošenje i otvaranje ponuda**

1. U tenderskoj dokumentaciji na strani 34 – Sekcija II, piše da je krajnji rok za dostavljanje ponuda do 11:00h, dana 15. Septembar 2020.g. Otvaranje istog dana u 12:00h.

U pozivu za dostavljanje ponuda objavljenom 11.08.2020.g u Večernjim Novostima naveden je drugi rok za dostavljanje i otvaranje ponuda, tačnije:

- Dostavljanje ponuda najkasnije do 11:00h, dana 02. oktobar 2020.,
- Otvaranje istog dana u 12:00h.

Krajnji rok za postavljanje pitanja i traženje dodatnih informacija je 11. Septembar 2020.g..

Pitanje:

Do kog datuma ponuđači mogu najkasnije da dostave ponude? Koji je krajnji rok za postavljanje pitanja i traženje dodatnih informacija

2. Da li se smatra je Ponuđač / Grupa ponuđača ispunila uslov u pogledu iskustva, tehničkog osoblja i opreme, ukoliko Podizvođač ispunjava neki ili sve od tih uslova?

#### Odgovori 1:

1. U Konkursnoj dokumentaciji-Opšti deo, Sekcija II, u Uputstvu za ponuđače, ITB 22.1 i ITB 25.1, tehničkom greškom označen je pogrešan datum za prijem i otvaranje ponuda.

Sve ponude moraju biti dostavljene u zatvorenoj koverti na kojoj treba da se navedu sledeći podaci:

1. Broj: **RS-CEB-F/P 1746 (2011)-W-ICB-01/2020/METD** i naziv “Bid for Construction Works of Student and University Dormitories”
2. Naziv i broj partije za koju je podneta ponuda, najkasnije do **2. oktobra 2020. godine do 11:00 časova**, na sledeću adresu:

**Ministarstvo prosvete, nauke i tehnološkog razvoja**

**Adresa: Nemanjina 22-26**

**Sprat/ broj sobe: VI sprat (Krilo C), kancelarija broj 15, Krilo C**

**Grad: Beograd**

**Država: Republika Srbija**

Otvaranje ponuda održaće se **2. oktobra 2020. u 12,00 časova** u prisustvu ovlašćenih predstavnika ponuđača, na adresi:

**Ministarstvo prosvete, nauke i tehnološkog razvoja**

**Adresa: Nemanjina 22-26**

**Sprat/broj sobe: VI sprat (Krilo C), kancelarija broj 37, Krilo C**

**Grad: Beograd**

**Država: Republika Srbija**

Zainteresovani ponuđači mogu zahtevati dodatne informacije najkasnije **do 11. septembra 2020. godine**, svakog radnog dana od 10:00 do 12:00 časova po lokalnom vremenu elektronski na adresu: [ceb@mpn.gov.rs](mailto:ceb@mpn.gov.rs);

2. Konkursnom dokumentacijom nije predviđeno da podizvođač ispunjava neki ili sve od uslova u pogledu iskustva, tehničkog osoblja i opreme. Navedene uslove ponuđač ispunjava na način predviđen Konkursnom dokumentacijom, Deo III Evaluacija i Kvalifikacioni kriterijumi, pod 3. Kvalifikacija, tačke 4, 5 i 6.

### **Pitanja 2:**

#### **II Reference**

1. Na strani 80 tenderske dokumentacije Naručilac navodi da je potrebno da za angažovane podizvođače ponuđač dostavi Ugovor sa podizvođačem i potvrdu overenu od strane Naručioca kao dokaz iskustva u oblasti izvođenja radova koje će da izvodi kao podizvođač.

Pitanje:

Da li postoji ograničenje u pogledu minimalnog broja dostavljenih potvrda i kvadrature izvedenih radova navedenih u potvrdama koje se dostavljaju kao dokaz iskustva podizvođača?

### **Odgovori 2:**

Konkursnom dokumentacijom, Deo III Evaluacija i Kvalifikacioni kriterijumi, 3. Kvalifikacija, nije predviđeno ograničenje u pogledu minimalnog broja dostavljenih potvrda i kvadrature izvedenih radova navedenih u potvrdama koje se dostavljaju kao dokaz iskustva podizvođača.

### **Pitanja 3:**

#### **LOT 3**

Uslov:

2. Minimum dva potpuno završena objekta, po ugovorima o izgradnji, minimalne bruto površine 3.000m<sup>2</sup>. Radovi treba da obuhvate građevinske, elektro, mehaničke i slične radove. U slučaju grupe ponuđača, svaki član mora da ima minimum 1, komplet završen objekat bruto površine 3.000m<sup>2</sup>.

Pitanje:

Da li se smatra da grupa ponuđača ispunjava uslov ukoliko svaki član grupe ponuđača dostavi potvrdu da je na objektu, minimalne bruto površine 3.000m<sup>2</sup>, izveo radove koje je Ugovorom o konzorcijumu preuzeo da izvodi na projektu za koji predaje ponudu?

3. Minimum 1 potpuno završen ugovor o adaptaciji, rekonstrukciji ili izgradnji kotlarnice na biomasu, minimalnog kapaciteta 500kW.

Pitanje:

- Da li nosilac reference može da bude podizvođač?
- Ukoliko ne može podizvođač da bude nosilac reference, da li član konzorcijuma ispunjava uslov u pogledu iskustva ukoliko dostavi potvrdu da je izveo radove na adaptaciji, rekonstrukciji ili izgradnji kotlarnice kapaciteta 500kW ? Ili pored ove potvrde mora da poseduje i potvrdu da je izveo mašinske radove na minimum jednom objektu bruto površine 3.000m<sup>2</sup>.

### **Odgovori 3:**

Konkursnom dokumentacijom, Deo III Evaluacija i Kvalifikacioni kriterijumi, 3. Kvalifikacija, tačka 4. Iskustvo, pod 4.2. Posebno iskustvo u građevinarstvu, predviđeno je:

Ponudač mora da prikaže da poseduje iskustvo u izvođenju radova, i to:

#### Partija 3:

- najmanje dva (2) izvršena ugovora na izgradnji ili rekonstrukciji objekata minimalne ukupne bruto površine objekata 3.000,00 m<sup>2</sup>. Radovi na izgradnji treba da sadrže najmanje građevinske, elektro, mašinske i druge prateće radove.  
U slučaju zajedničkog poduhvata/konzorcijuma ovaj uslov ispunjavaju članovi konzorcijuma zajednički, pri čemu svaki član mora da ispuni uslov od najmanje jednog (1) objekta ukupne bruto površine objekta 3.000,00 m<sup>2</sup>.
- najmanje jedan (1) izvršen ugovor čiji je predmet adaptacija, rekonstrukcija ili izgradnja kotlarnice na biomasu minimalne snage 500kW, pri čemu u slučaju zajedničkog poduhvata/konzorcijuma ovaj uslov može da ispuni bilo koji član.

Referentni period je od **1. januara 2015. godine** do datuma objavljivanja Javnog poziva. U obzir će biti uzeti samo radovi koji su uspešno i suštinski završeni. Objekti kojima se dokazuju stečeno iskustvo u izvođenju radova, mogu isključivo biti građevinski objekti javne, komercijalne ili poslovne namene.

Dokaz: Potvrda o dobrom izvršenju posla izdata nakon objavljivanja Javnog poziva od pravnog lica koji je dodelio ugovor ponudaču, i/ili zapisnik o primopredaji radova i/ili pozitivan izveštaj komisije o izvršenom tehničkom pregledu objekta.

#### Pitanja 4:

##### LOT 2:

##### Uslov

1. Minimum dva potpuno završena objekta, po ugovorima o izgradnji, minimalne bruto površine 2.000m<sup>2</sup>. Radovi treba da obuhvate građevinske, elektro, mehaničke i slične radove. U slučaju grupe ponuđača, svaki član mora da ima minimum 1, komplet završen objekat bruto površine 2.000m<sup>2</sup>.

##### Pitanje:

- Da li nosilac reference može da bude podizvođač?
- Da li se smatra da grupa ponuđača ispunjava uslov ukoliko svaki član grupe ponuđača dostavi potvrdu da je na objektu, minimalne bruto površine 2.000m<sup>2</sup>, izveo radove koje je Ugovorom o konzorcijumu preuzeo da izvodi na projektu za koji predaje ponudu?

#### Odgovori 4:

Ponudač mora da prikaže da poseduje iskustvo u izvođenju radova, i to:

#### Partija 2:

- najmanje dva (2) izvršena ugovora na izgradnji ili rekonstrukciji objekata minimalne ukupne bruto površine objekata 2.000,00 m<sup>2</sup>. Radovi na izgradnji treba da sadrže najmanje građevinske, elektro, mašinske i prateće radove.  
U slučaju zajedničkog poduhvata/konzorcijuma ovaj uslov ispunjavaju članovi konzorcijuma zajednički, pri čemu svaki član mora da ispuni uslov od završenog najmanje jednog (1) objekta ukupne bruto površine objekta 2.000,00 m<sup>2</sup>.

Referentni period je od **1. januara 2015. godine** do datuma objavljivanja Javnog poziva. U obzir će biti uzeti samo radovi koji su uspešno i suštinski završeni. Objekti kojima se dokazuju stečeno iskustvo u izvođenju radova, mogu isključivo biti građevinski objekti javne, komercijalne ili poslovne namene.

Dokaz: Potvrda o dobrom izvršenju posla izdata nakon objavljivanja Javnog poziva od pravnog lica koji je dodelio ugovor ponuđaču, i/ili zapisnik o primopredaji radova i/ili pozitivan izveštaj komisije o izvršenom tehničkom pregledu objekta.

## **ODGOVORI NA PITANJA 2**

Jedan od potencijalnih ponuđača podneo je zahtev za sledeće dodatne informacije:

### **Pitanje 1:**

U tenderskoj dokumentaciji na 50. str. naveli ste da zahtevate od ponuđača da ima skoring ocenu BB u period 2017/2018/2019. god. Naše pitanje je da li ćete prihvatiti Skoring ocenu BB-, za poslednjih 5 godina 2015/2016/2017/2018/2019.? Moram da naglasim da se APR izjasnio da ne daje skoring ocenu za period kraći od 5 godina izuzev za firme koje su osnovane od 2016. godine.

### **Odgovor 1:**

U Konkursnoj dokumentaciji, deo III Evaluacija i kvalifikacioni kriterijumi, podtačka 3. Finansijska situacija i učinak, 3.1 Finansijska sposobnost, pod (iii), Naručilac je predvideo da Ponuđač treba da ima minimum skoring BB za protekle tri godine (tj. 2017, 2018. i 2019. godinu). Ponuđači kao dokaz prilažu izveštaj o skoringu koji izdaje APR ili drugo telo.

U odnosu na zahtevani minimum skoring BB, naručilac je prihvatio vrlo dobar bonitet kao međunarodnu oznaku kategorije vrlo dobrog boniteta, što domaći ponuđači dokazuju izveštajem o skoringu APR-a ili drugog tela, a strani ponuđači ekvivalentnim dokumentom izdatim od strane ovlašćenog tela.

### **Pitanje 2:**

Sledeći kriterijum koji ste zahtevali je na 53. str. i kaže da se od ponuđača očekuje minimum 2 objekta kompletno završena sa minimum građevinskim, električnim, mašinskim i ostalim pratećim radovima na objektima javne, poslovne i komercijalne namene. Naše pitanje je da li prihvatate reference izgradnje industrijskih hala?

### **Odgovor 2:**

U Konkursnoj dokumentaciji, deo III Evaluacija i kvalifikacioni kriterijumi, tačka 4. Iskustvo, pod 4.1 Opšte iskustvo u građevinarstvu, Naručilac je predvideo da objekti kojima se dokazuje iskustvo u izvođenju radova moraju da budu samo objekti javne, komercijalne ili poslovne namene.

### **Pitanje 3:**

Da li prihvatate u tehničko osoblje i inženjere?

### **Odgovor 3:**

U Konkursnoj dokumentaciji, Deo IV Obrasci ponude, tačka 3. Tehnički predlozi, u obrascu pod tačkom 10. Pregled osoblja ponuđača, u okviru pregleda Tehničkog osoblja, ponuđač prikazuje i inženjere kao deo tehničkog osoblja.

### **Pitanje 4:**

Ukoliko vodeći član grupe ponuđača ispunjava potpuno traženi prosečni godišnji finansijski promet, zatim prosečni godišnji promet od građevinarstva, kreditnu liniju, specifično građevinsko iskustvo, da li moraju i ostali članovi da dokazuju svoje procentualno učešće traženo tenderom, iako vodeći član potpuno ispunjava gore navedene uslove?

### **Odgovor 4:**

U Konkursnoj dokumentaciji, deo III Evaluacija i kvalifikacioni kriterijumi, za svaki od kvalifikacionih uslova Naručilac je predvideo na koji način zahtevane kvalifikacione uslove ispunjava vodeći član

zajedničkog poduhvata/konzorcijuma, na koji način ostali članovi (procentualno i u završenim objektima u traženom broju i površini), a koje uslove ispunjavaju zajedno.

U slučaju samostalnog podnošenja ponude sve zahtevane kvalifikacione uslove samostalno ispunjava ponuđač koji je podneo ponudu.

### **ODGOVORI NA PITANJA 3**

Potencijalni ponuđači podneli su zahteve za sledeće dodatne informacije i pojašnjenja:

#### **Pitanje 1:**

Da li će te kao neophodno iskustvo prihvatiti rekonstrukcije javnih objekta površine minimum 3.500 m<sup>2</sup> sa građevinskim, električnim, mašinskim i ostalim radovima za LOT1 i LOT3?

#### **Odgovor 1:**

U Konkursnoj dokumentaciji, deo III Evaluacija i kvalifikacioni kriterijumi, tačka, 4. Iskustvo, 4.2 Posebno iskustvo u građevinarstvu, za Partiju 1 i za Partija 3, Ponuđač mora da prikaže da poseduje traženo iskustvo u izvođenju radova na izgradnji objekta. Radovi na izgradnji treba da sadrže najmanje građevinske, elektro, mašinske i prateće radove.

#### **Pitanje 2:**

Molimo Vas za pojašnjenje da li dokumenta koja prate ponudu, odnosno kojima se dokazuje ispunjenost pojedinih uslova, treba da budu na engleskom jeziku? Konkretno, da li dokumenta koja izdaju institucije Republike Srbije (licence, APR, rešenja, dozvole, potvrde i sl.), kao i interna dokumenta ponuđača (osnivački akt, ugovori o radu, popisne liste, okončane situacije, sertifikati ... i sl.) treba da budu prevedena na engleski jezik ?

#### **Odgovor 2:**

U skladu sa Konkursnom dokumentacijom, deo II Podaci o ponudi, u ITB 10.1 predviđeno je da dokumenta koja prate ponudu, odnosno kojima se dokazuje ispunjenost pojedinih uslova, mogu da budu na srpskom ili drugom jeziku. Ponuđač je u obavezi da za pojedina dokumenta dostavi overen prevod na engleski jezik samo na osnovu pisanog zahteva Naručioca u toku evaluacije ponuda.

U skladu sa navedenim, dokumenta koja izdaju institucije Republike Srbije ne treba da budu prevedena na engleski jezik.

#### **Pitanje 3:**

Da li tenderska garancija, kao i pisma o namerama (za izdavanje garancije za povraćaj avansa i garancije za dobro izvršenje posla) treba da budu izdata na engleskom jeziku?

#### **Odgovor 3:**

Tenderska garancija, treba da budu izdata na engleskom jeziku. Pisma o namerama (za izdavanje garancije za povraćaj avansa i garancije za dobro izvršenje posla), kao dokumenta koja prate ponudu, mogu da budu i na srpskom jeziku, kako je to obrazloženo u Odgovoru 2.

### **ODGOVORI NA PITANJA 4**

Potencijalni ponuđači podneli su zahteve za sledeće dodatne informacije i pojašnjenja:

#### **Pitanje 1:**

U Konkursnoj dokumentaciji, deo III – Evaluacija i Kvalifikacioni kriterijumi, 3. Kvalifikacija, tačka 5. Osoblje, podtačka 5.1 Ključno osoblje – navedeni su uslovi koje je neophodno da ispunjava ključno osoblje na najvažnijim pozicijama, između ostalog, navedeno je minimalno ukupno radno iskustvo na izgradnji /rekonstrukciji, za svaku poziciju konkretno. Naše pitanje: Da li se pod ukupnim radnim iskustvom smatra iskustvo u struci u izvođenju ili rekonstrukciji objekata od početka zasnivanja radnog

odnosa ili isključivo radno iskustvo od dana sticanja licence tj. iskustvo odgovornog izvodjača radova ili projektanta? Odredjeno lice npr. ima ukupno radno iskustvo u struci 15 godina, ali licencu odgovornog izvodjača radova poseduje dve godine unazad i onda to lice ima iskustvo kao odgovorni izvodjač (i/ili kao projektant) dve godine. Molimo Vas za pojašnjenje šta podrazumevate pod minimalnim iskustvom koje ste naveli?

### **Odgovor 1:**

U Konkursnoj dokumentaciji, deo III – Evaluacija i Kvalifikacioni kriterijumi, 3. Kvalifikacija, tačka 5. Osoblje, podtačka 5.1 Ključno osoblje – navedeni su uslovi koje je neophodno da ispunjava ključno osoblje na najvažnijim pozicijama, između ostalog, navedeno je minimalno ukupno radno iskustvo na izgradnji/rekonstrukciji za svaku poziciju konkretno, pri čemu se pod ukupnim radnim iskustvom smatra iskustvo u struci na izgradnji/rekonstrukciji objekata na vrsti poslova koji se zahtevaju za svaku poziciju ključnog osoblja posebno.

## **ODGOVORI NA PITANJA 5**

Potencijalni ponuđači podneli su zahteve za sledeće dodatne informacije i pojašnjenja:

### **Pitanje 1:**

Poštovani, obraćamo Vam se sa molbom da nam dostavite šeme fasadne i unutrašnje stolarije i protivpožarne bravarije za konkursnu dokumentaciju broj RS-CEB-F/P 1746 (2011)-W-ICB01/2020/METD - "Bid for Construction Works of Student and University Dormitories".

### **Odgovor 1:**

U skladu sa Konkursnom dokumentacijom, Deo I – Uputstva za ponuđače, tačka 7 – Pojašnjenja konkursne dokumentacije, Naručilac će u propisanom roku dostaviti nedostajuće šeme stolarije i bravarije svim potencijalnim ponuđačima koji su preuzeli Konkursnu dokumentaciju.

### **Pitanje 2**

Poštovani, da li izveštaj o skoringu mora da bude izdat od APR-a ili može i od privatnih firmi koje se bave izdavanjem izveštaja o bonitetu?

### **Odgovor 2:**

U okviru Konkursne dokumentacije, Deo IV – Obrasci ponude, Obrazac FIN 3.1 – Finansijsko stanje i performanse, podnaslov - Dokumentacija za dokazivanje, navedeno je da domaći ponuđači dostavljaju dokumente BON JN i Izveštaj o bonitetu koje izdaje Agencija za privredne registre Republike Srbije.

### **Pitanje 3:**

U delu Section II, na strani 33, tačka ITB 11.1 (h), navedeno je da su potrebna Pisma o namerama za osiguranje avansnog plaćanja i osiguranje izvršenja radova, a nije navedeno sledeće:

- Da li se iznos pisma o namerama izražava vrednosno ili procentualno;
- Da li su pisma obavezujućeg karaktera;
- Koliki je rok važnosti Pisma o namerama za osiguranje avansnog plaćanja;
- Pisma o namerama za dobro izvršenje radova?

### **Odgovor 3:**

U okviru Konkursne dokumentacije, Deo I – Uputstva za ponuđače, tačka 11.1 – Dokumenta koja čine ponudu, podtačka (h) – ostali dokumenti navedeni u Delu II – Podaci za ponudu, Deo II – Podaci za ponudu, tačka 11.1 (h), navedeno je da Ponuđač mora da dostavi uz svoju ponudu sledeće dodatne dokumente:

- Pismo o namerama komercijalne banke da će izdati Garanciju za povraćaj avansa u iznosu avansnog plaćanja utvrđenog u skladu sa Posebnim uslovima ugovora, članom 14.2;

- Pismo o namerama komercijalne banke da će izdati Garanciju za dobro izvršenje posla u skladu sa Posebnim uslovima ugovora, članom 4.2

Navedena Pisma o namerama komercijalne banke ponuđača su obavezujućeg karaktera i glase na iznose u evrima koji su proporcionalni iznosu podnete ponude, sa rokom važnosti do Obaveštenja o dodeli ugovora uspešnom ponuđaču.

#### **Pitanje 4**

U delu Section III, tačka 5.2, zahtevano je da se dostavi polisa osiguranja od profesionalne odgovornosti. Da li se uz ponudu dostavlja pismo o nameri ili polisa?

#### **Odgovor 4:**

U okviru Konkursne dokumentacije, Deo III – Kriterijumi za ocenu i kvalifikaciju ponuda, tačka 5.2 – Polisa osiguranja od profesionalne odgovornosti, navedeno je da ponuđač mora da prezentuje validnu polisu osiguranja od profesionalne odgovornosti, kao i da je dokument kojim se to dokazuje važeća polisa osiguranja od profesionalne odgovornosti inženjera.

### **ODGOVORI NA PITANJA 6**

Potencijalni ponuđači podneli su zahteve za sledeće dodatne informacije i pojašnjenja:

#### **Pitanje 1:**

As one of the evidences for financial capacity, you request SCORING BB. From the above, a clear request of the client cannot be determined, since companies can get a scoring in which the credit rating is expressed in five basic and three specific levels, such as: excellent credit rating (AA), very good credit rating (BB +, BB, BB-), good credit rating (CC +, CC, CC-), acceptable credit rating (DD +, DD, DD-) and very weak credit rating (EE). In order not to interpret everything later to the detriment of the bidder, all in order to prepare an acceptable bid, please confirm that *very good credit rating (BB +, BB, BB-)* issued by Business Registers Agency shall be acceptable by the Ordering Party.

Kao jedan od dokaza za finansijski kapacitet zahtevate i SCORING BB. Iz navedenog se ne može utvrditi jasan zahtev naručioca, iz razloga što privredna društva mogu dobiti skoring u kome je ocena boniteta iskazana u pet osnovnih i tri specifična nivoa, kao: odličan bonitet (AA), veoma dobar bonitet (BB+, BB, BB-), dobar bonitet (CC+, CC, CC-), prihvatljiv bonitet (DD+, DD, DD-) i veoma slab bonitet (EE). Da ne biste sve kasnije tumačili na štetu ponuđača, a sve u cilju pripreme prihvatljive ponude, molim Vas da potvrdite da je od strane naručioca prihvatljiv: *veoma dobar bonitet (BB+, BB, BB-)* izdat od strane APR-a.

#### **Odgovor 1:**

U Konkursnoj dokumentaciji, Deo III - Evaluacija i kvalifikacioni kriterijumi, tačka 3 - Finansijska situacija i učinak, podtačka 3.1 - Finansijska sposobnost, pod (iii) Naručilac je predvideo da Ponuđač treba da ima minimum skoring BB za protekle tri godine (2017, 2018. i 2019.).

U odnosu na zahtevani minimum skoring BB, naručilac je prihvatio vrlo dobar bonitet kao međunarodnu oznaku kategorije vrlo dobrog boniteta, što podrazumeva bonitete BB+, BB i BB- koje domaći ponuđači dokazuju izveštajem o skoringu APR-a, a strani ponuđači ekvivalentnim dokumentom izdatim od strane ovlašćenog tela svoje zemlje.

#### **Pitanje 2:**

If the bid is submitted by a group of bidders, where the agreement defines that the member of the group performs thermal technical installation, for what reason is experience on the reconstruction or construction of the facility required, with mandatory construction, electrical, mechanical and other

accompanying works? Isn't it logical that this member of the group proves the experience in performing thermal technical installations, i.e. the group and the types of works that he will perform on the facility that is the subject of this procurement? We believe that proving experience in performing, for example, construction work for a member of the group who is narrowly specialized in mechanical work is unfounded, and that the client has no guarantee. The fact that someone has done construction work on another facility somewhere, does not mean that he is not an expert in performing mechanical work on the facilities that are the subject of this procurement. Accordingly, please consider different requirements for business capacity that must be met by all members of the group of bidders.

Ako ponudu podnosi grupa ponuđača, gde je sporazumom definisano da član grupe radi termotehničke instalacije, iz kog razloga se zahteva iskustvo na rekonstrukciji ili izgradnji objekta, sa obavezno građevinskim, elektro, mašinskim i drugim pratećim radovima? Zar nije logično da taj član grupe dokazuje iskustvo u izvođenju termotehničkih instalacija, odnosno grupe i vrste radove koje će da izvodi na objektu koji je predmet ove nabavke? Smatramo da je dokazivanje iskustva u izvođenju na primer građevinskih radova za člana grupe koji je usko specijalizovan za mašinske radove neosnovano, i da time naručilac nema nikakvu garanciju. To što je neko negde radio građevinske radove na drugom objektu, ne znači da nije stručan da izvede mašinske radove na objektima koji su predmet ove nabavke. U skladu sa navedenim, molim Vas da razmotrite drugačije zahteve za poslovni kapacitet koji moraju da ispune svi članovi grupe ponuđača.

### **Odgovor 2:**

U okviru Konkursne dokumentacije, Deo IV – Obrasci ponude, Obrazac EXP 4.2 – Specifično građevinsko iskustvo, u koloni tabele naslovljenoj kao „Informacije“, ponuđač treba da štiklira odgovarajuću kućicu zavisno od toga da li je konkretni član konzorcijuma u navedenom sličnom ugovoru, kojim dokazuje svoje specifično iskustvo, bio u ulozi glavnog izvođača, člana konzorcijuma ili podizvođača. Isto važi i za popunjavanje obrasca EXP 4.1 Opšte građevinsko iskustvo.

U skladu sa napred navedenim, svaki član konzorcijuma popunjava navedene obrasce i navodi ugovore kojima dokazuje svoje opšte i specifično građevinsko iskustvo u izvođenju neke od sledećih osnovnih grupa radova na izgradnji objekata:

- arhitektonsko-građevinskih radova, uključujući konstrukciju,
- građevinsko-zanatskih radova, uključujući vodovod i kanalizaciju,
- elektroenergetskih instalacija jake i slabe struje, uključujući dojavu požara i video nadzor,
- mašinskih instalacija grejanja, ventilacije i klimatizacije, uključujući liftove,
- kao i drugih radova prema projektno-tehničkoj dokumentaciji za Građevinsku dozvolu čijim kompletiranjem se ishoduje Upotrebna dozvola za izgrađeni objekat.

U skladu sa informacijama koje se daju u okviru obrasca ELI 1.2 – Obrazac sa informacijama o konzorcijumu ponuđača, u ugovoru o konzorcijumu mora precizno da bude navedeno koje tačno grupe radova izvodi svaki član konzorcijuma pojedinačno.

### **Pitanje 3:**

If the bid is submitted by a bidder with a subcontractor, who would perform video surveillance, i.e. telecommunication and signal installations, is it allowed to prove the engineer with license 453 by that subcontractor?

Ako ponudu podnosi ponuđač sa podizvođačem, koji bi izvodio video nadzor, odnosno telekomunikacione i signalne instalacije, da li je dozvoljeno dokazivanje inženjera sa licencom 453 od strane tog podizvođača?

### **Odgovor 3:**

U okviru Konkursne dokumentacije, Deo III - Evaluacija i kvalifikacioni kriterijumi, tačka 5 – Osoblje, podtačka 5.1 – Ključno osoblje, navedeno je da za ključno osoblje ponuđač mora da dostavi odgovarajuće ugovore o radu ili ugovore o angažovanju preko agencije za zapošljavanje i/ili ugovore o delu sa svakim pojedinim ključnim ekspertom.



S tim u vezi, ako ponuđač nastupa sa nominovanim podizvođačima za specifične vrste radova, za koje je naveo sve podatke tražene u okviru propisanog Obrasca SUB – Podizvođenje, datog u okviru Dela IV Konkursne dokumentacije – Obrasci ponude, tada osoblje podizvođača može biti prikazano kao ključno osoblje ponuđača zajedno sa njihovim licencama za specifične vrste radova.

**Pitanje 4:**

As one of the requirements, you request a permit, i.e. authorization from the Ministry of the Interior for firefighting, for all lots. By inspecting the bill of quantities, it can be determined that a stable fire extinguishing system in lot number 3 is not performed. We believe that this is a technical error, so please correct it, because there is no need for the bidder to have the authority of the Ministry of Interior for firefighting for lot 3, since there is no extinguishing, i.e. stable extinguishing systems are not covered by this procurement (lot 3).

Kao jedan od uslova zahtevate i dozvolu, odnosno ovlašćenja MUP-a za gašenje požara, za sve partije. Uvidom u predmer i predračun može se utvrditi da se stabilni sistem za gašenje požara ne izvodi, u partiji broj 3. Smatramo da je ovo tehnička greška, pa Vas molim da se ispravi, jer nema potrebe da ponuđač ima ovlašćenje MUP-a za gašenje požara za partiju broj 3, jer gašenja i nema, odnosno stabilni sistemi za gašenje nisu obuhvaćeni ovom nabavkom (partija 3).

**Odgovor 4:**

Za partiju broj 3 nije neophodno dostaviti ovlašćenje MUP-a za gašenje požara.

**Pitanje 5:**

As one of the requirements, you request responsible designers for the development of the main fire protection project, for the development of the project and supervision over the implementation of the technical protection system, as well as the plans of the technical protection system. The subject of this procurement are works, not design and supervision, so for the implementation of contracts that would be concluded after the procedure, these engineers are not necessary and we believe that this would be just a lot of documentation, which is not proof of quality of bidders or professionals, especially as you require designers and supervising engineers. Accordingly, please consider eliminating this requirement.

Kao jedan od uslova zahtevate i odgovorne projektante za izradu glavnog projekta zaštite od požara, za izradu projekta i nadzor nad izvođenjem sistema tehničke zaštite, kao i planova sistema tehničke zaštite. Predmet ove nabavke su radovi, a ne projektovanje i nadzor, tako da za realizaciju ugovora koji bi se zaključili nakon sprovedenog postupka, ovi inženjeri nisu neophodni i smatramo da bi ovo samo bilo mnogo dokumentacije, koja nije baš dokaz kvaliteta ponuđača, niti stručnog kadra, posebno što zahtevate projektante i za nadzor inženjera. U skladu sa navedenim, molim Vas da razmotrite brisanje ovog uslova.

**Odgovor 5:**

U skladu sa Konkursnom dokumentacijom, Deo 3 – Uslovi ugovora i ugovorne forme, Sekcija VIII – Opšti uslovi ugovora, član 4.1 – Opšte obaveze izvođača radova, pod tačkom d) se precizira da je Izvođač obavezan da dostavi Projekat izvedenog objekta pre početka primopredaje završenih radova. Radovi se neće smatrati završenim dok se Projekat izvedenog objekta ne dostavi Naručiocu.

U skladu sa Konkursnom dokumentacijom, Deo 1 – Tenderske procedure, Sekcija III – Ocena ponuda i kvalifikacioni kriterijumi, tačka 3 – Kvalifikacije, podtačka 1.7 – Profesionalni kapaciteti, pod 1.7.3 ostavlja se mogućnost da ili ponuđač ili njegov nominovani podizvođač(i) ispune tražene uslove.

**Pitanje 6:**

Can one subcontractor be a subcontractor in two different bids, the members of the group are the same, only the authorized member of the group is determined by the agreement?

Da li jedan podizvođač može da bude podizvođač u dve različite ponude, članove grupe su isti, samo je ovlašćeni član grupe sporazumom određen?

**Odgovor 6:**

U okviru Konkursne dokumentacije, Deo I – Uputstva za ponuđače, tačka 4 – Podobni ponuđači, u okviru podtačka 4.2 e) navedeno je da se će za potrebe ove tenderske procedure smatrati da je ponuđač u konfliktu interesa ako učestvuje u više od jedne ponude. Učešće ponuđača u više od jedne ponude rezultiraće diskvalifikacijom svih ponuda u kojima je taj ponuđač učestvovao. Međutim, to ne ograničava uključivanje istog podizvođača u više od jedne ponude.

**Pitanje 7:**

Rulebook on the PROCEDURE OF INSPECTION AND VERIFICATION OF EQUIPMENT FOR WORK AND TESTING OF WORKING ENVIRONMENT CONDITIONS ("Official Gazette of RS", No. 94/2006, 108/2006 - corrigendum, 114/2014 and 102/2015), Article 3 defines precisely which equipment, i.e. which means of work are subject to mandatory testing. By inspecting the valid rulebook, it can be determined that compressors, vibrating hammers and scaffolding do not have expert findings, and you request it, while you do not ask for a 2.000 kg crane, although it is obligatory according to legal regulations.

PRAVILNIKOM O POSTUPKU PREGLEDA I PROVERE OPREME ZA RAD I ISPITIVANJA USLOVA RADNE OKOLINE ("Sl. glasnik RS", br. 94/2006, 108/2006 - ispr., 114/2014 i 102/2015), članom 3. je tačno definisano koja oprema, odnosno koja sredstva za rad podležu obaveznim ispitivanjima. Uvidom u važeći pravilnik može se utvrditi da kompresori, vibracioni čekići i skele nemaju stručne nalaze, a Vi zahtevate, dok za dizalicu od 2.000 kg ne tražite, iako je po zakonskim propisima obavezno.

Also, in lots 1 and 3 you require a compress with an expert finding, and not in lot 2. Please check our allegations, inspect the above rules and make corrections.

Takođe, u partijama 1 i 3 zahtevate kompresor sa stručnim nalazom, a u partiji 2 ne. Molim Vas da proverite naše navode, vršeći uvidu navedeni pravilnik i izvršite korekcije.

**Odgovor 7:**

Za svu opremu, za koju je to navedeno u okviru Konkursne dokumentacije, Deo 1 – Tenderske procedure, Sekcija III – Ocena ponuda i kvalifikacioni kriterijumi, tačka 6 - Oprema, potrebno je dostaviti validan tehnički izveštaj o ispravnosti. To važi i za kompresor tražen za partiju 2 i za dizalice - kranove tražene za sve partije.

Naručilac će u svakom slučaju, ukoliko se radi o domaćem ponuđaču, prihvatiti sve važeće stručne nalaze za predmetnu opremu, koji su izdati u skladu sa Pravilnikom o postupku pregleda i provere opreme za rad i ispitivanju uslova radne okoline ("Sl. glasnik RS" br. 94/2006, 108/2006 - ispr., 114/2014 i 102/2015).

**Pitanje 8:**

As one of the conditions, you also require a 2.000 kg crane. Please define more clearly whether the crane capacity is a minimum of 2.000 kg or exactly 2.000 kg?

Kao jedan od uslova zahtevate i dizalicu od 2.000 kg. Molim Vas da jasnije definišete da li je kapacitet dizalice minimum 2.000 kg ili tačno 2.000 kg?

**Odgovor 8:**

Kapacitet dizalice je minimum 2.000 kg.

### **Pitanja 9:**

1. In Section II, page 33, point ITB 11.1 (h), it is stated that Letters of Intent are required to secure the advance payment and to secure the execution of the works but it does not state the following:

- Is the amount, of the letter of intent, expressed in value or by percentage?
- Is it a Letter of Intent binding?
- What is the validity period:
  - of the Letter of Intent for securing the advance payment and
  - the Letter of Intent for good execution of works?

2. In Section III, point 5.2, it is required to submit a professional liability insurance policy:

- Is the letter accompanied by a letter of intent from the insurance company, that if we are awarded a contract, it will issue the required insurance policy related to the project?
  
- If a policy is submitted with the offer, is an annual policy with general coverage included in the sum insured of 1,000,000.00E acceptable?

### **Odgovori 9:**

1. U okviru Konkursne dokumentacije, Deo I – Uputstva za ponuđače, tačka 11.1 – Dokumenta koja čine ponudu, podtačka (h) – ostali dokumenti navedeni u Delu II – Podaci za ponudu, Deo II – Podaci za ponudu, tačka 11.1 (h), navedeno je da Ponuđač mora da dostavi uz svoju ponudu sledeće dodatne dokumente:

- Pismo o namerama komercijalne banke da će izdati Garanciju za povraćaj avansa u iznosu avansnog plaćanja utvrđenog u skladu sa Posebnim uslovima ugovora, članom 14.2;
- Pismo o namerama komercijalne banke da će izdati Garanciju za dobro izvršenje posla u skladu sa Posebnim uslovima ugovora, članom 4.2

Navedena Pisma o namerama komercijalne banke ponuđača su obavezujućeg karaktera i glase na iznose u evrima koji su proporcionalni iznosu podnete ponude, sa rokom važnosti do Obaveštenja o dodeli ugovora uspešnom ponuđaču.

Iznosi garancija definisani su Konkursnom dokumentacijom, Deo 3 – Uslovi ugovora i ugovorne forme, Sekcija IX – Posebni uslovi ugovora, tabela – Ugovorni podaci, član 4.2 – Iznos i valuta Garancije za dobro izvršenje posla (10% ugovorne cene), kao i 14.2 – Ukupno avansno plaćanje (10% ugovorne cene).

2. U okviru Konkursne dokumentacije, Deo III – Kriterijumi za ocenu i kvalifikaciju ponuda, tačka 5.2 – Polisa osiguranja od profesionalne odgovornosti, traži se da ponuđač prezentuje validnu polisu osiguranja od profesionalne odgovornosti, kao i da dokument kojim se to dokazuje bude važeća polisa osiguranja od profesionalne odgovornosti inženjera.

U skladu sa navedenim, pismo o namerama osiguravajuće kuće neće biti prihvatljivo.

Iznosi traženih polisa po partijama su sledeći:

Partija 1: EUR 1.000.000

Partija 2: EUR 200.000

Partija 3: EUR 500.000

### **Pitanje 10:**

Opšta dokumentacija: Da li je dovoljna polisa osiguranja za inženjere izdata od Inženjerske komore Srbije?

**Odgovor 10:**

U okviru Konkursne dokumentacije, Deo III – Kriterijumi za ocenu i kvalifikaciju ponuda, tačka 5.2 – Polisa osiguranja od profesionalne odgovornosti, navedeno je da ponuđač mora da prezentuje validnu polisu osiguranja od profesionalne odgovornosti, kao i da je dokument kojim se to dokazuje važeća polisa osiguranja od profesionalne odgovornosti inženjera.

U skladu sa navedenim, polisa osiguranja mora da glasi na ime ponuđača, a ne na pojedinačne inženjere.

**ODGOVORI NA PITANJA 7**

Potencijalni ponuđači podneli su zahteve za sledeće dodatne informacije i pojašnjenja:

**Pitanja 1:**

Studentski dom Požarevac:

- Kanalski vrećasti filter za studentski dom u Požarevcu. Kanalski vrećasti filter dim 800 x 500 mm – koje klase?
- Predmerom je predviđeno da svi ormani moraju da budu poliesterski. Da li je to neophodno?
- U specifikaciji hotelskog sistema izostavljene su hotelske brave (12 kom.) neophodne za funkcionisanje sistema.

**Odgovori 1:**

U vezi Konkursne dokumentacije, Aneks B - Predmer radova za Partiju 2 - Dom učenika Požarevac, dajemo sledeća pojašnjenja na postavljena pitanja:

- Kanalski vrećasti filter dimenzija 800 x 500 mm treba da je klase F6.
- U skladu sa tehničkom dokumentacijom, neophodno je da el. ormani budu poliesterski.
- U dostavljenom Predmeru radova, grupa radova VII – Stolarski radovi, podgrupa Unutrašnja stolarija, u okviru opisa pozicija 25 navedena je sledeća specifikacija za 12 komada unutrašnjih vrata:

„Nabavka i ugradnja jednokrlnih unutrašnjih vrata sa nadsvetlom od eloksiranog aluminijuma bez prekinutog termomosta. Nadsvetlo - debljina stakla 6 mm. Ispuna krila al. sendvič panel d = 12 mm. Brava i elektroprihvatnik u štoku ulazi u cenu. Classic elektronski prihvatnik sa pripadajućim čitačima za kontrolu pristupa sobama. Čitači omogućavaju beskontaktnu indentifikaciju sa RFID tehnologijom sa indentifikacionim karticama standarda 13.56 MHz. Sistem treba uskladiti sa postojećim sistemom kontrole pristupa sobama. Obračun po komadu. 90/210+30 Pos V10“.

**Pitanje 2:**

Studentski dom Krnjača:

Max. snaga Vaillant el. kotlova je 28 kW. Potrebna nam je informacija da li je neophodna tražena snaga od 35 kW, jer bi u tom slučaju morali da ponudimo kaskadu elektricnih kotlova, koja bi se vodila Vaillantovom automatikom ili da ponudimo kotao snage 28 KW.

**Odgovor 2:**

U okviru Konkursne dokumentacije, Aneks B – Predmer radova za Partiju 3 – Dom učenika PKB Beograd, nazivi proizvođača opreme i materijala, koji se pojavljuju u opisima pojedinih pozicija, informativnog su karaktera i preuzeti su iz projektno-tehničke dokumentacije za izvođenje radova.

Ponuđači su slobodni da u okviru svoje ponude izaberu opremu i materijale bili kog drugog proizvođača prema svom nahođenju, pod uslovom da ponuđena oprema i materijali ispunjavaju minimalne tehničke zahteve navedene u tehničkoj dokumentaciji i opisu pojedinačne pozicije. U konkretnom slučaju snaga ponuđenih električnih kotlova ne može da bude manja od 35 kW.

### **Pitanja 3:**

Dom učenika u Subotici:

Objekat 3:

- Pozicija E2.17. - Galanterija koja se ugrađuje u parapet nije definisana, može da se ponudi samo prazan parapet.
- Pozicije T2.15, T2.16 - Pojasniti šta se konkretno traži. Da li su navedeni RJ45 moduli već obuhvaćeni u setovima definisanim u pozicijama galanterije u delu E.5.?
- Pozicija T5.1. - nije precizno definisana, pojasniti.
- Pozicija T6.1. - nije precizno definisana, pojasniti.

Objekat 5 i 5a:

- Pozicija E 5.28. - nije definisan kapacitet podne kutije, tip i količina galanterije koja se u nju montira; podni kanali nisu definisani (tip, dužina...)
- pozicija P2.5. - broj podnožja detektora se ne slaže sa brojem detektora

### **Odgovori 3:**

U vezi Konkursne dokumentacije, Aneks B - Predmer radova za Partiju 1 – Studentsko odmaralište Palić, dajemo sledeća pojašnjenja na postavljena pitanja:

Objekat 3:

- Radi se o pultu recepcije. Galanteriju parapeta treba ponuditi saglasno dostavljenom Predmeru radova, grupa radova E.5 – Oprema i galanterija.
- Moduli RJ45 već su obuhvaćeni u setovima definisanim u pozicijama galanterije u delu E.5. Predmera radova.
- Pozicija T.5.1 - Orman za distribuciju audio signala za povezivanje objekta na audio sistem kompleksa. U njemu se vrši prihvatanje signala, pojačanje i deljenje signala ka pojedinačnim krajnim potrošačima (pojačalo 300 W sa 10 izlaza i potrebnom pratećom opremom).
- Pozicija T.6.1. - Ponudom predvideti opremu ekvivalentnu PME SOS200.

Objekat 5 i 5a:

- Pozicija E.5. 28 - Podna metalna kutija sa sa ugrađene 3 monofazne utičnice 3x(P+N+PE), sa kanalima (PVC podni razvodni kanali visine 28 mm, 50x28 sa jednom sekcijom – 25m) i svom potrebnom opremom za montažu.
- Pozicija P.2.5 - Podnožje za adresibilni detektor požara, ARGUS LAB 1000. Isporuka i montaža - menja se količina u 71 komad. U okviru ponude ponuđači daju jediničnu cenu za 56 komada. Takva jedinična cena će se primeniti na količinu od 71 komada u toku izvođenja radova, a višak od 15 komada u odnosu na ponuđenu količinu priznaće se kroz odgovarajuće listove Građevinske knjige u skladu Ugovorom o izvođenju radova koji je sastavni deo Konkursne dokumentacije.

### **Pitanja 4:**

Dom učenika PKB Beograd:

- Potreban je geomehantički elaborat.
- Grafička dokumentacija za betonsku konstrukciju za cisterne - šipovi.
- U predmeru nema pozicije pešačkih površina koje postoje na grafičkoj dokumentaciji - behaton 880 m<sup>2</sup>, kao ni ivičnjaka.
- Potrebno dostaviti šemu stolarije i bravarije.
- Potrebno dostaviti detalje za nameštaj.

#### **Odgovori 4:**

U vezi Konkursne dokumentacije, Aneks A – Tehnički opis, Aneks B - Predmer radova i Aneks C – Crteži za Partiju 3 – Dom učenika PKB Beograd, dajemo sledeća pojašnjenja na postavljena pitanja:

- Geomehantički elaborat nije neophodan za sačinjavanje ponude. U svakom slučaju, u prilogu ovih odgovora na postavljena pitanja dostavljamo Geomehantički elaborat radi informisanja svih potencijalnih ponuđača kojima je to od interesa.
- Grafička dokumentacija za betonsku konstrukciju za cisterne – šipove nije neophodna za sačinjavanje ponude. Dovoljno informacija za sačinjavanje ponude dato je u okviru Predmera radova za spoljašnje instalacije vodovoda i kanalizacije, u Excel listu „3.2 VIK SP“, grupe radova IV – Kanalizacija i V – Betonska konstrukcija za cisterne.
- U predmeru radova nema pozicije pešačkih površina od behatona i ivičnjaka jer ugovaranje radova na parternom uređenju nije predmet ove tenderske procedure. Shodno tome, informacije u okviru grafičke dokumentacije koje se odnose na parterno uređenje nisu od uticaja na sačinjavanje ponude.
- U prilogu ovih odgovora na postavljena pitanja dostavljamo nedostajuće šeme stolarije i bravarije u jedinstvenom PDF fajlu, zajedno sa Predmerom radova u novom Excel fajlu. Izmene i dopune u Excel fajlu date su zelenim slovima kako bi se lakše uočile promene u pojedinim pozicijama predmera radova. Potencijalni ponuđači popunjavaju ovaj Excel fajl i prilažu ga odštampalog i overenog u okviru svoje ponude.
- Nabavka nameštaja nije predmet ove tenderske procedure. Shodno tome, kako je navedeno u prethodnom odgovoru, u prilogu dostavljamo Predmer radova u Excel fajlu iz kog su izbačene pozicije nabavke nameštaja.

#### **Pitanja 5:**

Dom učenika Požarevac:

- I - DEMONTAŽA I RUŠENJA: Poz. 21 - Demontaža postojećeg metalnog objekta - nema nikakvih detalja i u projektu nije obeležen taj deo.
- VII - STOLARSKI RADOVI - Unutrašnja stolarija: Harmonika segmentna vrata - postoji crtež ali nema u predmeru radova.
- VII - STOLARSKI RADOVI - Spoljašnja stolarija: Velux krovni prozor, oznaka u projektu P9, postoji crtež sa 18 komada ali nema u predmeru radova.
- VIII - BRAVARSKI RADOVI - Elementi od kovanog gvozdja i al. profila:
  - poz. 1: kovano gvožđe - nema detalja/crteža
  - poz. 2: kovano gvožđe - nema detalja/crteža
  - poz. 3: al. profili - nema detalja/crteža
  - poz. 4: al. profili - nema detalja/crteža
  - poz. 5: kovano gvožđe - nema detalja/crteža
- XII - PARKETARSKI RADOVI: u predmeru piše laminat, u tehničkoj dokumentaciji parket, kao i u preseccima. Postoje razlike u opisu, u predmeru i crtežu.
- Elaborata geomehanike nema u dobijenoj tehničkoj dokumentaciji.

### Odgovori 5:

U vezi Konkursne dokumentacije, Aneks A – Tehnički opis, Aneks B - Predmer radova i Aneks C – Crteži za Partiju 2 – Dom učenika Požarevac, dajemo sledeća pojašnjenja na postavljena pitanja:

- U okviru Aneksa C – Crteži, postojeći metalni objekat (balon hala) prikazan je u okviru crteža postojećeg stanja, na crtežima osnova temelja, prizemlja, sprata potkrovlja i krova, na crtežima bočnih pogleda 1, 2, 3 i 4, kao i na preseccima A-A i B-B.
- Harmonika segmentna vrata se ne izvode i stoga nisu specificirana u okviru Predmera radova. Na crtežu osnove prizemlja novoprojektovanog stanja ova vrata takođe nisu prikazana. Shodno tome, informacije u okviru crteža sa šemama stolarije, na kojima su greškom prikazana ova vrata, nisu od uticaja na sačinjavanje ponude i treba ih zanemariti.
- Ponuđač će sačiniti svoju ponudu na osnovu dostavljenog Predmera radova, grupa radova VII – Stolarski radovi, pozicija spoljne stolarije 14, u kojoj je opisano 7 komada krovnih prozora oznake P10, kao i na osnovu crteža osnove krovnih ravni novoprojektovanog stanja sa ucrtanim rasporedom krovnih prozora. Informacije prikazane u okviru crteža sa šemama stolarije, gde je greškom specificirano je 18 komada krovnih prozori oznake P9 koji se neće izvoditi, nisu od značaja za sačinjavanje ponude i treba ih zanemariti.
- U prilogu ovih odgovora na postavljena pitanja dostavljamo nedostajući crtež elementa od kovanog gvožđa, u PDF fajlu.
- Ponuđač će sačiniti svoju ponudu na osnovu dostavljenog Predmera radova, grupa radova XII – Parketarski radovi, pozicija 1, u kojoj je opisan laminat. Ostale informacije, koje se eventualno mogu pronaći u okviru dostavljenih crteža i tehničkog opisa i koje su kontradiktorne predmeru, nisu od značaja za sačinjavanje ponude i treba ih zanemariti.
- Geomehanički elaborat nije neophodan za sačinjavanje ponude. U svakom slučaju, u prilogu ovih odgovora na postavljena pitanja dostavljamo Geomehanički elaborat radi informisanja svih potencijalnih ponuđača kojima je to od interesa.

## ODGOVORI NA PITANJA 8

Potencijalni ponuđači podneli su zahteve za sledeće dodatne informacije i pojašnjenja:

### Pitanje 1:

1. U Konkursnoj dokumentaciji, deo III – Evaluacija i Kvalifikacioni kriterijumi, 3. Kvalifikacija, 1.7. Stručna osposobljenost zahtev 1.7.2 - Ponudjač ili u ponudi nominovani podizvodjači treba da imaju sledeće važeće dozvole u skladu sa propisima Republike Srbije izdate od strane ovlašćene institucije za obavljanje specifičnih radova koji su predmet ove nabavke i to za sve partije:

a) Dozvola/ovlašćenje za izvođenje posebnih sistema i mera zaštite od požara uključujući stabilne sisteme za dojavu požara i stabilne sisteme za gašenje požara, izdata od MUP - Sektor za vanredne situacije - Odeljenje za preventivnu zaštitu ili od strane drugog nadležnog tela, *ili*

Angažovan najmanje jedan inženjer sa licencom za izvođenje posebnih sistema i mera zaštite od požara uključujući stabilne sisteme za dojavu požara i stabilne sisteme za gašenje požara, izdatom od MUP - Sektor za vanredne situacije - Odeljenje za preventivnu zaštitu ili od strane drugog nadležnog tela.

b) Dozvola/ovlašćenje za radove na postavljanju i prijemu sistema za tehničku zaštitu, izdata od MUP, Direktorata policije ili od strane drugog nadležnog tela, *ili*

Angažovan najmanje jedan inženjer sa licencom za postavljanje i prijem sistema za tehničku zaštitu izdatom od MUP, Direktorata policije ili od strane drugog nadležnog tela.

**Molimo Vas za precizan odgovor da li je u sklopu ponude neophodno dostaviti dozvolu/ovlašćenje navedenu pod a), odnosno dozvolu/ovlašćenje navedenu pod b) koje se odnose na firmu kao i licencu najmanje jednog inženjera za izvođenje posebnih sistema i mera zaštite od požara uključujući stabilne sisteme za dojavu požara i stabilne sisteme za gašenje požara, odnosno licencu najmanje jednog inženjera za postavljanje i prijem sistema za tehničku zaštitu ili je dovoljno dostaviti jedno od ta dva uslova (samo dozvola/ovlašćenje za firmu ili samo licenca za najmanje jednog inženjera )?**

*1. In Tender documentation, Section III Evaluation and Qualification Criteria, 3. Qualification, Requirement 1.7.2 - The Bidder or his nominated subcontractor (s) should have following valid permits (in accordance with Serbian legislation) issued by competent body to carry out specific works which are the subject of public procurement for all lots:*

*a) Permit/Authorization for the performance of special systems and fire protection measures including stable fire alarm systems and stable fire extinguishing systems (issued by Serbian Ministry of Interior Affairs, Emergency Situation Sector, Preventive Protection Department, or other relevant body) and/or*

*Engaged minimum one engineer with License for the performance of special systems and fire protection measures including stable fire alarm systems and stable fire extinguishing systems (issued by Serbian Ministry of Interior Affairs)*

*b) Permit/Authorization for the works on installation and commissioning of the system of technical protection (issued by Serbian Ministry of Interior Affairs, Police Directorate, or other relevant body) and/or*

*Engaged Minimum one engineer with License for the works on installation and commissioning of the system of technical protection (issued by Serbian Ministry of Interior Affairs, Police Directorate, or other relevant body).*

***Please, provide us with the accurate answer is it necessary to submit as part of an offer Permit/Authorization mentioned under a), ie Permit/Authorization mentioned under b) which related to the company and also License of minimum one engineer for the performance of special systems and fire protection measures including stable fire alarm systems and stable fire extinguishing systems, ie License of minimum one engineer for works on installation and commissioning of the system of technical protection or is it sufficient to submit one of these two conditions (only a permit / authorization for the company or only a license for at least one engineer)?***

### Odgovor 1:

U okviru Konkursne dokumentacije, Deo III – Evaluacija i kvalifikacioni kriterijumi, tačka 3 – Kvalifikacija, podtačka 1.7 – Profesionalni kapaciteti, pod kriterijumom 1.7.2 precizirano je da je dovoljno dostaviti kao dokaz ili jedan ili drugi traženi dokument, odnosno ili dozvolu/ovlašćenje za firmu ili samo licencu za najmanje jednog inženjera.



## **Pitanje 2:**

2. U Konkursnoj dokumentaciji, deo III – Evaluacija i Kvalifikacioni kriterijumi, 3. Kvalifikacija, zahtev 1.7.3. Ponudjač ili u ponudi nominovani podizvođači treba da imaju sledeće angažovane eksperte:

- a) Najmanje jednog inženjera sa licencom za izradu glavnog projekta zaštite od požara, izdatom od MUP, Direktorata policije ili od strane drugog nadležnog tela
  - b) Najmanje jednog inženjera sa licencom za izradu projekta i nadzor nad izvođenjem sistema tehničke zaštite
  - c) Najmanje jednog inženjera sa licencom za izradu planova sistema tehničke zaštite
- Isto lice može da poseduje više od jedne licence navedene u podtačkama a) do c) i može da bude angažovan na više od jednog lota.

**Naše pitanje: Da li lica koja poseduju licence navedene pod a), b) i c) mogu istovremeno da poseduju i licence navedene u zahtevu 1.7.2, odnosno licencu za izvođenje posebnih sistema i mera zaštite od požara uključujući stabilne sisteme za dojavu požara i stabilne sisteme za gašenje požara i licencu za postavljanje i prijem sistema za tehničku zaštitu ?**

*2. In Tender documentation, Section III Evaluation and Qualification Criteria, 3. Qualification, Requirement 1.7.3 - The Bidder or his nominated subcontractor (s) should have engaged following specializations:*

- a) Minimum one engineer with License for development of the main fire protection project (issued by Serbian Ministry of Interior Affairs, Police Directorate, or other relevant body).*
- b) Minimum one engineer with License for drafting and supervision of the performance of the technical protection system.*
- c) Minimum one engineer with License for performing technical protection system planning jobs.*

*One engineer may possess more than one licenses required under items a) to c) and can be engaged in more than one lot.*

**Our question:** *Can persons with the licenses listed under a), b) and c) possess at the same time licenses listed in Requirements 1.7.2, ie the License for the performance of special systems and fire protection measures including stable fire alarm systems and stable fire extinguishing systems and License for the works on installation and commissioning of the system of technical protection ?*

## **Odgovor 2:**

U okviru Konkursne dokumentacije, Deo III – Evaluacija i kvalifikacioni kriterijumi, tačka 3 – Kvalifikacija, podtačka 1.7 – Profesionalni kapaciteti, pod kriterijumom 1.7.3 precizirano je da jedan inženjer može da poseduje licence tražene pod a), b) i c). Ukoliko jedan inženjer istovremeno poseduje i licence tražene u okviru kriterijuma 1.7.2, ovim putem potvrđujemo da će to biti prihvatljivo za Naručioca prilikom ocene kvalifikovanosti ponuda.

## **Pitanje 3:**

3. Da li nosioci licenci koje izdaje Inženjerska komora Srbije a za koje se traži da budu angažovani kao Ključno osoblje (Konkursna dokumentacija, deo III – Evaluacija i Kvalifikacioni kriterijumi, 3. Kvalifikacija tačka 5. Osoblje, podtačka 5.1 Ključno osoblje ) mogu istovremeno da ispune uslov iz zahteva 1.7.2 odnosno da budu nosioci licence za izvođenje posebnih sistema i mera zaštite od požara uključujući stabilne sisteme za dojavu požara i stabilne sisteme za gašenje požara, licence za postavljanje i prijem sistema za tehničku zaštitu , kao i uslov iz zahteva 1.7.3 odnosno da poseduju licencu za izradu glavnog projekta zaštite od požara, licencu za izradu projekta i nadzor nad izvođenjem sistema tehničke zaštite i licencu za izradu planova sistema tehničke zaštite?

*3. Whether the persons with licenses issued by the Serbian Chamber of Engineers required to be engaged as Key Personnel (Tender documentation, Section III Evaluation and Qualification Criteria, 3. Qualification, item 5. Personnel, subitem 5.1 Key personnel) could at the same time meet the condition in Requirement 1.7.2, respectively to have License for the performance of special systems and fire protection measures including stable fire alarm systems and stable fire extinguishing systems, License for the works on installation and commissioning of the system of technical protection, and also condition in Requirement 1.7.3 to have License for development of the main fire protection project, License for drafting and supervision of the performance of the technical protection system and License for performing technical protection system planning jobs ?*

### **Odgovori 3:**

U okviru Konkursne dokumentacije, Deo III – Evaluacija i kvalifikacioni kriterijumi, tačka 5 – Osoblje, podtačka 5.1 – Ključno osoblje, precizirano je da ključno osoblje ne može da bude angažovano na projektima ili partijama koji nisu obuhvaćeni ovom tenderskom procedurom, kao i da jedna osoba ne može da bude predložena na više ključnih pozicija.

S obzirom da inženjeri koji poseduju licence tražene u okviru Konkursne dokumentacije, Deo III – Evaluacija i kvalifikacioni kriterijumi, tačka 3 – Kvalifikacija, podtačka 1.7 – Profesionalni kapaciteti, kriterijumi 1.7.2 i 1.7.3 nisu ključno osoblje, to znači da oni mogu bit predloženi za neku od pozicija ključnog osoblja.

### **Pitanja 4:**

4. U Konkursnoj dokumentaciji, deo III – Evaluacija i Kvalifikacioni kriterijumi, 3. Kvalifikacija, tačka 5.2 zahteva se Osiguranje od profesionalne odgovornosti, konkretno za svaku partiju određen iznos i kao dokaz neophodno je da ponudjač priloži važeću polisnu osiguranja od profesionalne odgovornosti u inženjerskoj struci.

a) Imajući u vidu da izdavanje tražene polise predstavlja značajan finansijski trošak za ponudjača, a bez garancije da će potencijalnom ponudjaču biti povereno izvođenje radova na određenom objektu, odnosno partiji, molimo Vas da dozvolite da ponudjač, u sklopu svoje ponude, dostavi Izjavu datu pod punom materijalnom i krivičnom odgovornošću da će u slučaju dobijanja posla dostaviti traženu polisnu ?

b) Ukoliko ostajete pri zahtevu da je neophodno dostaviti važeću polisnu osiguranja, molimo Vas za informaciju koliko treba da važi tražena polisa?

*4. In Tender documentation, Section III Evaluation and Qualification Criteria, 3. Qualification, item 5.2 it is required Professional liability insurance, for each lot a certain amount and as proof it is necessary that bidder submit a valid insurance policy for professional liability in the engineering profession.*

*a) Considering that issuance of the requested policy is significant financial cost for bidder, and there is no guarantee that a potential bidder will be contractor of works for particular facility, ie lot, please allow bidder to submit a Statement given under full material and criminal liability that in case of contracting of works, bidder (ie contractor) will submit the requested policy.*

*b) If you insist on requirement to submit a valid insurance policy, please provide us with information how long the requested policy should be valid?*

### **Odgovori 4:**

U okviru Konkursne dokumentacije, Deo III – Kriterijumi za ocenu i kvalifikaciju ponuda, tačka 5.2 – Polisa osiguranja od profesionalne odgovornosti, navedeno je da ponudjač mora da prezentuje validnu polisnu osiguranja od profesionalne odgovornosti, kao i da je dokument kojim se to dokazuje važeća polisna osiguranja od profesionalne odgovornosti inženjera.

Ponudjači dostavljaju svoje godišnje polise koje su važeće do datuma naznačenog na polisi.

## ODGOVORI NA PITANJA 9

Potencijalni ponuđači podneli su zahteve za sledeće dodatne informacije i pojašnjenja:

### Pitanje 1:

#### **Poštovani**

Prilokom navođenja uslova za učešće i potrebnih dokaza za iste, **u slučaju zajedničkog poduhvata/konzorcijuma**, u nekoliko tačaka naveli ste uslove/dokaze koje je teško ispuniti ako niste građevinska firma

#### **Npr:**

Na strani 5 Obaveštenja o pokretanju postupka, u t. 3.2 Prosečni godišnji promet u **građevinarstvu**, naveli ste:

*"Svaku član zajedničkog poduhvata/konzorcijuma mora da zadovolji minimum 25% ovog uslova, a vodeći partner minimum 40%."*

Na strani 6 Obaveštenja o pokretanju postupka, u t. 4.1 Opšte iskustvo u **građevinarstvu**, naveli ste:

*"Ponudač mora da prikaže iskustvo po zaključenim ugovorima kao izvođač/podizvođač u oblasti građevinarstva za svaku od najmanje pet [5] proteklih godina pre roka za dostavljanje ponuda.*

*Objekti kojima se dokazuju stečeno iskustvo u izvođenju radova, mogu isključivo biti građevinski objekti javne, komercijalne ili poslovne namene.*

*U slučaju zajedničkog poduhvata/konzorcijuma ovaj uslov mora da ispunjava svaki član."*

Na strani 7 Obaveštenja o pokretanju postupka, u t. 4.2 Posebno iskustvo u **građevinarstvu**, naveli ste:

#### *"Partija 3:*

*- najmanje dva (2) izvršena ugovora na izgradnji ili rekonstrukciji objekata minimalne ukupne bruto površine objekata 3.000,00 m<sup>2</sup>. Radovi na izgradnji treba da sadrže najmanje građevinske, elektro, mašinske i druge prateće radove.*

*U slučaju zajedničkog poduhvata/konzorcijuma ovaj uslov ispunjavaju članovi konzorcijuma zajednički, pri čemu svaki član mora da ispuni uslov od najmanje jednog (1) objekta ukupne bruto površine objekta 3.000,00 m<sup>2</sup> ."*

S obzirom da nameravamo da učestvujemo na predmetnom tenderu, u delu koji se odnosi na sisteme tehničke zaštite, moramo nastupiti kao član konzorcijuma zbog odredbi važećeg Zakona o privatnom obezbeđenju (čl.20)

**"Član 20.**

***Pravno lice i preduzetnik poslove privatnog obezbeđenja može vršiti samo na osnovu i u okviru zaključenog pisanog ugovora sa pravnim licem, preduzetnikom ili fizičkim licem kome pruža usluge.***

*Ugovor iz stava 1. ovog člana, pored ostalog, mora sadržati:*

- 1) ime i prezime, JMBG i broj lične karte potpisnika ugovora;*
- 2) jasno određen predmet ugovora;*
- 3) način vršenja ugovorenih poslova privatnog obezbeđenja (vrsta, kategorija, ugovorena ovlašćenja službenika obezbeđenja);*
- 4) broj i mesto rada službenika obezbeđenja po ugovoru, kao i ugovoreno vreme pružanja usluga u toku dana;*
- 5) vrstu i količinu angažovanog oružja i sredstava;*
- 6) datum početka vršenja usluga i vreme trajanja ugovora;*
- 7) način korišćenja, vrstu i stepen tajnosti, rok čuvanja i upotrebe, kao i mere zaštite podataka proizašlih iz ugo*

***Za vršenje poslova privatnog obezbeđenja ne može se angažovati pravno lice i preduzetnik koji nema licencu.***

..... "

Iz navedenih odredbi Zakona, vidljivo je da, vi kao Naručilac, za izvođenje Sistema tehničke zaštite, možete sklopiti Ugovor isključivo sa subjektom koji ima licencu MUP-a.

U ovom slučaju, gde su osnovni radovi građevinski, to je moguće samo ako je izodač sa licencom MUP-a član konzorcijuma. Nijedna građevinska firma ne može imati licencu MUP-a, jer je preduslov za to da im to bude osnovna delatnost (8010 ili 8020), a to zakonski nije moguće.

U slučaju da nastupimo kao podizvođač nekoj građevinskoj firmi, pored ugovora koji bi Naručilac sklopio sa tom građevinskom firmom (a oni sa nama kao podizvođačem), Ministarstvo prosvete moralo bi sklopiti i dodatni Ugovor sa podizvođačem (odnosno subjektom koji ima odgovarajuću Licencu MUP-a).

Kao dokaz gore navedenom dostavljamo vam Odgovor MUP-a (u prilogu), u vezi sa ovom tematikom.

**Da li ste kao Naručilac spremni da pored ugovora sa glavnim Izvođačem, sklopite i Ugovor sa podizvođačem koji izvodi Sisteme tehničke zaštite?**

**Da li ste, u protivnom, spremni da postupite supritno odredbama Zakona o privatnom obezbeđenju (o zabrani sklapanja ugovora sa subjektom koji nema licencu MUP-a) i ko u tom slučaju snosi odgovornost?**

**Da li je potrebno da, u konkretnom slučaju, tražite dodatno tumačenje MUP-a po ovom pitanju?**

**Odgovor 1:**

U okviru Konkursne dokumentacije, Deo III – Evaluacija i kvalifikacioni kriterijumi, tačka 3 – Kvalifikacija, podtačka 1.7 – Profesionalni kapaciteti, pod kriterijumom 1.7.2 navedeno je, između

ostalog, da Ponuđač ili njegov nominovani Podizvođač(i) treba da imaju sledeće važeće dozvole izdate od strane nadležnog organa (u skladu sa domaćim zakonodavstvom) o izvođenju specifičnih radova koji su predmet ove javne nabavke: ... b) Dozvola/ovlašćenje za radove na postavljanju i ispitivanju sistema za tehničku zaštitu (izdatu od Ministarstva unutrašnjih poslova Republike Srbije, Direktorata policije ili drugog nadležnog tela) ... .

Iz navedenog nedvosmisleno proizilazi da traženi uslov ispunjava ili Ponuđač ili njegov nominovani Podizvođač. U slučaju dodele Ugovora za izvođenje radova takvom Ponuđaču koji nastupa sa nominovanim Podizvođačem, Naručilac će postupiti u skladu sa važećom domaćom zakonskom regulativom prilikom realizacije Ugovora.

### **Pitanje 2:**

1. U Konkursnoj dokumentaciji, deo III – Evaluacija i Kvalifikacioni kriterijumi, 3. Kvalifikacija, 1.7. Stručna osposobljenost zahtev 1.7.2 - Ponudjač ili u ponudi nominovani podizvođači treba da imaju, između ostalog, sledeće važeće dozvole u skladu sa propisima Republike Srbije izdate od strane ovlašćene institucije za obavljanje specifičnih radova koji su predmet ove nabavke i to za sve partije:

a) Dozvola/ovlašćenje za izvođenje posebnih sistema i mera zaštite od požara uključujući stabilne sisteme za dojavu požara i stabilne sisteme za gašenje požara, izdata od MUP - Sektor za vanredne situacije - Odeljenje za preventivnu zaštitu ili od strane drugog nadležnog tela, i/ili

Angažovan najmanje jedan inženjer sa licencom za izvođenje posebnih sistema i mera zaštite od požara uključujući stabilne sisteme za dojavu požara i stabilne sisteme za gašenje požara, izdatom od MUP - Sektor za vanredne situacije - Odeljenje za preventivnu zaštitu ili od strane drugog nadležnog tela.

**Uvidom u tehničku dokumentaciju, odnosno predmer i predračun, utvrdili smo da se stabilni sistemi za gašenje požara ne izvode u partiji broj 2, te Vas molimo da korigujete ovaj uslov, tako što ćete izbaciti dozvolu/ovlašćenje izdato od strane MUP-a koje se odnose stabilne sisteme za gašenje požara, kao i deo koji se odnosi na angažovanje najmanje jednog inženjera sa licencom za, između ostalog, stabilne sisteme za gašenje požara.**

*1. In Tender documentation, Section III Evaluation and Qualification Criteria, 3. Qualification, Requirement 1.7.2 - The Bidder or his nominated subcontractor (s) should, among other, have following valid permits (in accordance with Serbian legislation) issued by competent body to carry out specific works which are the subject of public procurement for all lots:*

*a) Permit/Authorization for the performance of special systems and fire protection measures including stable fire alarm systems and stable fire extinguishing systems (issued by Serbian Ministry of Interior Affairs, Emergency Situation Sector, Preventive Protection Department, or other relevant body) and/or*

***We inspected the Technical documentation and Bill of Quantities and found that stable fire extinguishing systems are not performed in LOT 2, so please correct this requirement by deleting Permit/Authorization for the performance stable fire extinguishing systems, issued by Serbian Ministry of Interior Affairs, as well as the part related to engagement of at least one engineer licensed for, among other things, stable fire extinguishing systems.***

### **Odgovor 2:**

Za partiju broj 2 nije potrebno dostaviti ovlašćenje MUP-a za gašenje požara.

### **Pitanje 3:**

Molimo da nam pošaljete šeme stolarije i bravarije za javnu nabavku "Construction Works of Student and University Dormitories Project Education for Social Inclusion No. CEB F/P 1746 (2011)".

Takođe, s obzirom da je bila greška, sa kojom ste se vi složili (u odgovorima na pitanja Answers No.1) u tenderskoj dokumentaciji da ponude treba da se predaju do 15. septembra, ostalo je u istom PDF fajlu da se pitanja za pomenutu nabavku mogu postaviti do 11. septembra.

Da li postoji mogućnost da se rok za postavljanje pitanja pomeri?

Obzirom da je rok za podnošenje ponuda 2. oktobar, značilo bi nam da produžite rok za postavljanje pitanja, kako bismo što bolje sagledali konkursnu dokumentaciju.

### **Odgovor 3:**

Nedostajuće šeme stolarije i bravarije za Partiju 3 poslate su svim potencijalnim ponuđačima koji su tražili da im se dostavi tenderska dokumentacija.

Ispravka tenderskog dokumenta, u delu datuma predaje ponuda sa 15.09. na 02.10.2020. godine, dostavljena je 12.08.2020. godine svim potencijalnim ponuđačima koji su zaključno sa 12.08.2020. tražili da im se dostavi tenderska dokumentacija. Nakon 12.08.2020. godine, svim potencijalnim ponuđačima koji su tražili da im se dostavi tenderska dokumentacija, dostavljan je ispravljen tenderski dokument.

S obzirom da javni poziv objavljen 11.08.2020. godine sadrži tačan datum otvaranja ponuda 02.10.2020. godine, Naručilac ostaje pri svim datumima navedenim u tenderskom dokumentu, uključujući i poslednji datum za postavljanje pitanja 11.09.2020. godine.

#### **Pitanja 4:**

Studentsko odmaralište Palić:

Objekat 3:

- **RAZNI RADOVI:**

- Poz. 6: Završna ukrasna kapa - nema nikakvih detalja/crteža
- Poz. 11: Završna ukrasna kapa - nema nikakvih detalja/crteža. Radi se u paviljonu 2.1

Objekti 4, 5i5a i 6.2:

Elaborata geomehanike nema u dobijenoj tehničkoj dokumentaciji.

#### **Odgovor 4:**

U vezi Konkursne dokumentacije, Aneks A – Tehnički opis, Aneks B - Predmer radova i Aneks C – Crteži za Partiju 1 – Studentsko odmaralište Palić, dajemo sledeća pojašnjenja na postavljena pitanja:

Objekat 3 - RAZNI RADOVI:

U prilogu ovih odgovora na pitanje dostavljamo detalj za izradu završne ukrasne kape za objekat 3 (pozicija 6) i objekat 2.1 (pozicija 11).

Objekti 4, 5i5a i 6.2 - Geomehanički elaborat:

Geomehanički elaborat nije neophodan za sačinjavanje ponude. Svi podaci iz geomehaničkog elaborata nalaze se u statičkom proračunu.

## KAPA DEKORAT.ELEM. MALE BADŽE ...kom 12

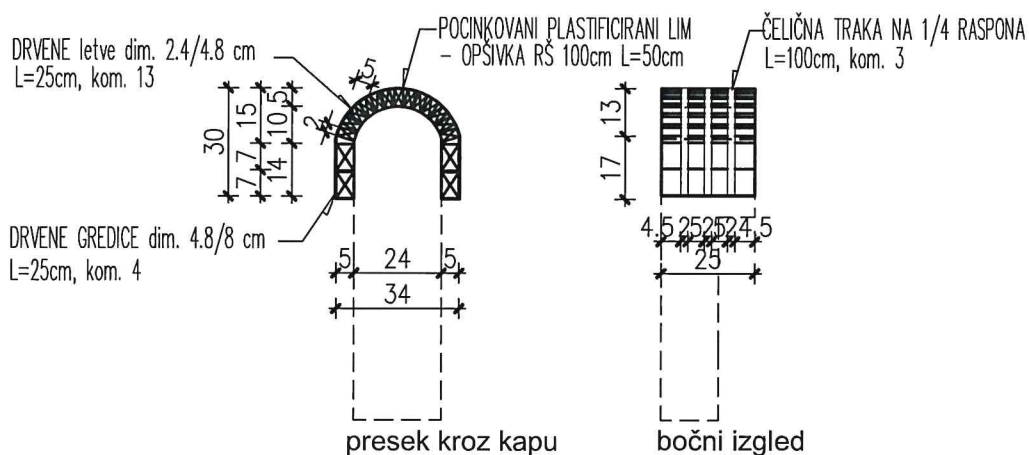

## KAPA DEKORAT.ELEM. VELIKE BADŽE ...kom 1

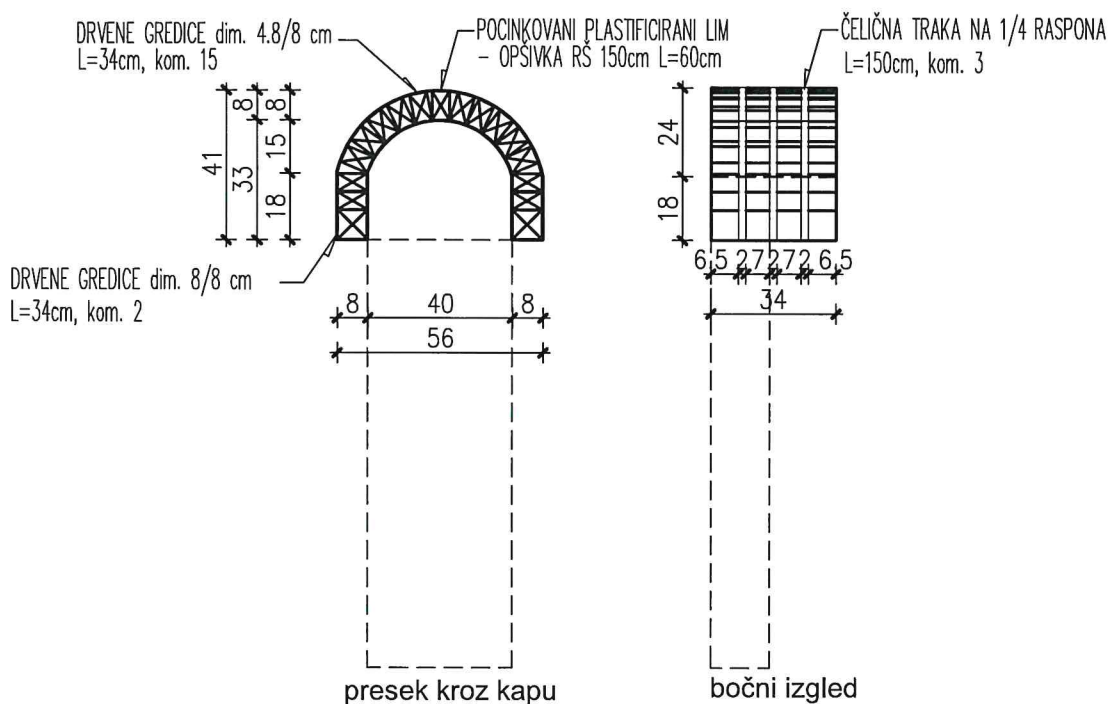

## KAPA DEKORATIVNOG ELEMENTA BADŽE

- OD POCINKOVANOG PLASTIFICIRANOG LIMA NA DRVENOJ POTKONSTRUKCIJI

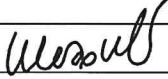
 <p><b>PREDUZEĆE ZA PROJEKTOVANJE I INŽENJERING</b> BEOGRAD VLADIMIRA TOMANOVICA 35</p>	investitori: USTANOVA ŠTUDENSKO ODMARALIŠTE "BEOGRAD", ul. General Ždanova br.201 BEOGRAD, PINOSAVA
	objekat: OBJEKAT "2.1", PAVILJON KP 1349, KO PALIĆ, ul. Kanjiški put br.27
ODGOVORNI PROJEKTANT: LIDIJA ŠALJIĆ d.i.a. 	projekat: GLAVNI ARHITEKTONSKO-GRADJEVINSKI PROJEKAT REKONSTRUKCIJE I DOGRADNJE
PROJEKTANT: IVANA NIKOLIĆ d.i.a.	crtež: KAPA DEKORATIVNOG ELEMENTA BADŽE PLANIRANO
SARADNIK: TIJANA KEČIĆ d.a.e.	
datum: 2013.	razmera: 1:20      broj crteža: 26

## ODGOVORI NA PITANJA 10

Potencijalni ponuđači podneli su zahteve za sledeće dodatne informacije i pojašnjenja:

### Pitanje 1:

#### **I OSIGURANJE OD PROFESIONALNE ODGOVORNOSTI**

1. U tenderskoj dokumentaciji na strani 59 – Sekcija III, piše da:..U momentu dostavljanja ponude, ponuđač je u obavezi da prikaže osiguranje od profesionalne odgovornosti koje predstavlja osiguranje od kršenja ili od odstupanja od postojećih pravila profesije definisanih profesionalnim standardima za svaku pojedinačnu profesiju, tj. neizvršenje i propust za postupanje s pažnjom dobrog stručnjaka za koga je Naručilac odgovoran u skladu sa zakonom i to za svaku partiju posebno:

- Za partiju 1: EUR 1.000.000
- Za partiju 2: EUR 200.000
- Za partiju 3: EUR 500.000

#### Dokaz

Važeće osiguranje od odgovornosti u inženjerskoj struci..

Članom 6. Pravilnika o uslovima osiguranja od profesionalne odgovornosti („Sl. glasnik RS., br 40/2015) koji je donet u skladu sa Zakonom o planiranju i izgradnji, predviđena minimalna suma osiguranja u iznosu od 50.000,00 eura za Ugovarača koji je pravno lice, odnosno 15.000,00 eura za preduzetnike.

Dostavljanje važeće polise osiguranja u momentu davanja ponude, na zahtevane iznose, izložilo bi Ponuđače znatnim i neopravdanim troškovima, (naročito ukoliko daju ponudu na više lotova). Naime, svaki ponuđač je poštujući zakonske obaveze već uzeo polisu osiguranja od profesionalne odgovornosti na iznos u zakonski određenim okvirima, pa dodatno uzimanje polise na neki od traženih iznosa za svaku partiju pojedinačno, samo radi učešća u javnoj nabavi, predstavlja znatno i neopravdano opterećenje za Ponuđača. Činjenica je da samo jedan ponuđač ili grupa Ponuđača može sklopiti ugovor sa Naručiocem a svi ostali će pribaviti i platiti polise koje neće koristiti.

Pitanje:

Da li je prihvatljivo da Ponuđači dostave Ponudu osiguravajućeg društva koja sadrži sve tražene elemente i glasi na traženi iznos za LOT za koji Ponuđač daje Ponudu, s tim da je u obavezi da, u slučaju izbora za najpovoljnijeg ponuđača, odmah po potpisivanju Ugovora sa Naručiocem dostavi Original polisu osiguranja od profesionalne odgovornosti.

#### **I INSURANCE POLICY FOR PROFESSIONAL LIABILITY**

1. In the tender documentation on page 59 - Section III, it is written that: At the moment of Bid submission, the Bidder must present valid insurance policy for professional liability/ Professional indemnity insurance, which covers liability due to violation or deviation from the existing rules of the profession determined by professional standards for each profession individually, that is, non-execution and failure to act with the care of a good expert for whom the Contracting Authority is responsible, in accordance with respective law and in the following amounts:

- For Lot 1: EUR 1.000.000
- For Lot 2: EUR 200.000
- For Lot 3: EUR 500.000

#### The documentary evidence:

Valid liability insurance for Engineer – Professional Responsibility.

Article 6 of the Ordinance on the conditions of professional liability insurance ("Official Gazette of RS" No. 40/2015), which was adopted in accordance with the Law on Planning and Construction, provides for a minimum amount of insurance in the amount of 50,000.00 euros for the Contractor is a legal entity, or EUR 15,000.00 for entrepreneurs.

Submission of valid insurance policies at the time of bidding, to the required amounts, exposed the Bidders to significant and unjustified costs (especially if they bid in several lots). Namely, each bidder respects the legal obligations and has already taken out a professional liability insurance policy for the amount within the legally determined limits, so taking an additional policy for some of the required amounts for each lot individually, just to participate in public procurement, represents a significant and unjustified burden for the Bidder. The fact is that only one bidder or a group of Bidders can enter into a contract with the Purchaser, and all others will obtain and pay for policies that they will not use.

The question:

Is it acceptable for the Bidders to submit the Bid of the insurance company which contains all the required elements and reads the requested amount for the LOT for which the Bidder submits the Bid, provided that, in case of selection of the most favorable bidder, immediately after signing the Contract with the Purchaser Original professional liability insurance policy.



### **Odgovor 1:**

U okviru Konkursne dokumentacije, Deo III – Kriterijumi za ocenu i kvalifikaciju ponuda, tačka 5.2 – Polisa osiguranja od profesionalne odgovornosti, navedeno je da ponuđač mora da prezentuje validnu polisu osiguranja od profesionalne odgovornosti, kao i da je dokument kojim se to dokazuje važeća polisa osiguranja od profesionalne odgovornosti inženjera.

Ponuđači dostavljaju svoje godišnje polise koje su važeće do datuma naznačenog na polisi.

### **Pitanje 2:**

1. U Konkursnoj dokumentaciji, deo III – Evaluacija i Kvalifikacioni kriterijumi, 3. Kvalifikacija, tačka 5.1 Ključno osoblje, zahteva se, između ostalog, službenik za bezbednost i zdravlje na radu sa minimalnim ukupnim radnim iskustvom od 2 godine.

**Da li se prihvata kao ispunjenje ovog uslova ukoliko ponudjač dostavi Ugovor sa pravnim licem, odnosno firmom o obavljanju poslova bezbednosti i zdravlja na radu koja u svom radnom odnosu ima zaposleno lice koje je osposobljeno za obavljanje poslova bezbednosti i zaštite na radu, kao i popunjene obrasce za to lice u skladu sa zahtevima iz Konkusne dokumentacije ?**

*In Tender documentation, Section III Evaluation and Qualification Criteria, 3. Qualification, Item 5.1 – Key Personnel, it is required, inter alia, Health and safety officer with a minimum total work experience of 2 years.  
Is it accepted as fulfillment of this condition if a bidder submits the Contract with the legal entity, ie with the company on performing safety and health at work which has an employee who is qualified to perform health and safety at work, as well as completed forms for that person in accordance with the requirements of the Tender Documentation ?*

### **Odgovor 2:**

U okviru Konkursne dokumentacije, Deo III – Kriterijumi za ocenu i kvalifikaciju ponuda, tačka 5.1 – Ključno osoblje, navedeno je da ponuđač za ključno osoblje mora da dostavi odgovarajući ugovor o radu ili ugovor o angažovanju preko agencije za zapošljavanje ili ugovor o delu.

U konkretnom slučaju, i samo za lice koje će biti zaduženo za bezbednost i zaštitu na radu u toku izvođenja radova, Naručilac će prihvatiti ugovor ponuđača sa pravnim licem koje je specijalizovano za obavljanje poslova bezbednosti i zdravlja na radu. U tom ugovoru nedvosmisleno se mora utvrditi koje zaposleno lice koje će obavljati predmetne poslove bezbednost i zaštitu na radu na pojedinačnom gradilištu.

### **Pitanje 3:**

Da li možemo da dobijemo šeme ograda i rukohvata, tj. šeme za sve pozicije bravarije. Poslali ste nam samo šeme PP vrata i aluminarije?

### **Odgovor 3:**

Nedostajuće šeme stolarije i bravarije za Partiju 3 poslate su svim potencijalnim ponuđačima koji su tražili da im se dostavi tenderska dokumentacija.

Šeme ograda i rukovata u ovom slučaju nisu neophodne. Na osnovu arhitektonskih podloga i opisa datih u Predmeru radova Ponuđaču je omogućeno da pripremi svoju Ponudu.

Ponavljamo opis iz Predmera radova kojim je detaljno definisano sledeće:

*Izrada i ugradnja ograde. Ograda se sastoji od vertikalnih i horizontalnih nosećih čeličnih profila - kutijasti profili 50x50x3 mm. Vertikalni nosači ograde se fiksiraju za betonsku ploču preko anker ploče. Anker ploča se ankerima vezuje za betonsku ploču terase. Preko vertikalnih nosača postavlja se rukohvat dimenzija 50x50x3mm. Ispuna ograde je formirana od flahova debljine 5mm. Razmak između flahova ispune je maksimalno 12cm. Profili se međusobno vezuju zavarivanjem. Svi spojevi se moraju precizno obraditi. Sve elemente ograde predhodno minimizirati a zatim bojiti kvalitetnom bojom za čelik u RAL tonu 9010. Visina ograde je 110cm. Obračunava se po m'.*

1. rukohvat čelični profil 50/50/3mm.
2. vertikalni i horizontalni noseći element čelični profil 50/50/3 mm.
3. ispuna ograde čelični profil-flah 50/5 mm.

#### **Pitanje 4:**

Pregledom dokumentacije za Partiju 3 – Dom učenika PKB Krnjača, ustanovili smo da se traži isporuka jednog kotla od 240 kW za kotlarnicu. S druge strane tražite da ponuđač prikaže referencu od 500 kW, što je duplo više. Da li je u pitanju greška i ako jeste molimo da je ispravite.

#### **Odgovor 4:**

U Konkursnoj dokumentaciji, deo III Evaluacija i kvalifikacioni kriterijumi, tačka, 4. Iskustvo, 4.2 Posebno iskustvo u građevinarstvu, za Partiju 3, Ponuđač mora da prikaže da poseduje traženo iskustvo da je izvršio najmanje 1 (jedan) ugovor na adaptaciji, rekonstrukciji ili izgradnji kotlarnice na biomasu kapaciteta najmanje 500 kW.

U pitanju je greška s obzorom da je u okviru Partije 3 planirana izgradnja kotlarnice sa jednim kotlom na biomasu instalisane snage 240 kW. Iz tog razloga Naručilac će kao odgovarajuću prihvatiti referencu kojom se dokazuje da je izvršena adaptaciji, rekonstrukciji ili izgradnji kotlarnice na biomasu kapaciteta najmanje 240 kW.

### **ODGOVORI NA PITANJA 11**

Potencijalni ponuđači podneli su zahteve za sledeće dodatne informacije i pojašnjenja:

#### **Pitanja 1:**

1. Naručilac u konkursnoj dokumentaciji zahteva da svaki član konzorcijuma mora da zadovolji minimum 25% uslova **Finansijske situacije i učinka**, a vrednost njihovih radova koji izvode je višestruko manja (na primer 5%). U skladu sa tim molimo naručioca da umanji vrednost procenta koji član konzorcijuma mora da zadovolji u skladu sa vrednošću radova koji izvode. Predlažemo da to bude 10% uslova ili srazmerno učešću radova konkretnog člana konzorcijuma.
2. U delu Konkursne dokumentacije, Deo 1 – Tenderske procedure, Sekcija III – Ocena ponuda i kvalifikacioni kriterijumi, **Tačka 6 – Oprema za Partiju 2 – dom Požarevac** traži se da ponuđač u sklopu ključne opreme obezbedi **Kopač (excavator)**. Da li će Naručilac priznati kao kopač: bager, rovokopač i kombinovanu mašinu?
3. U predmeru za **Partiju 2 – dom Požarevac** u grupi posla VII- Stolarski radovi, pozicija predmera 13, Krovni prozori navodi se da su u pitanju drveni krovni prozori. u grupi posla VII- Stolarski radovi, poziciji predmera 14 ne navodi se od kog materijala se izrađuju krovni prozori, pa Vas molimo da Naručilac to definiše.
4. U dopuni konkursne dokumentacije od 10.09.2020. za **Partiju 2 – dom Požarevac**, dostavljen je samo detalj za poziciju 1 predmera Bravarskih radova. Šeme za pozicije predmera od pozicije 2 do pozicije 5 i dalje nedostaju. Molimo Naručioca da nam dostavi šeme koje nedostaju.

#### **Odgovori 1:**

1. Naručilac ostaje pri svojim zahtevima za procentualno učešće članova konzorcijuma. U okviru Konkursne dokumentacije, deo Deo I – Uputstva za ponuđače, tačka 34. – Podizvođači, kao i Deo II – Podaci za ponudu, tačka 34.4, navedeno je, za sve partije, da:

- a) vrednost radova koji se podugovaraju ne može preći 40% ugovorne cene.
- b) Ponuđač koji planira da podugovori više od 10% ukupnog obima radova navešće u svojoj Ponudi aktivnosti ili delove radova koje će podugovoriti, zajedno sa detaljnim podacima o Podizvođačima i njihovim kvalifikacijama i iskustvom.
- c) Ponuđač samostalno, uzimajući u obzir i kvalifikacije i iskustvo nominovanog(ih) Podizvođača, mora da ispuni kvalifikacione kriterijume.

Shodno navedenom, za bilo koju vrednost radova koja ne prelazi 40% ugovorne cene, ponuđači u okviru svoje ponude mogu da nominuju odgovarajući broj podizvođača.

2. Naručilac će podrazumevati pod terminom kopač i sledeće mašine pod nazivom bager, rovokopač ili kombinovana mašina za kopanje.

3. Krovni prozori se izrađuju od drveta.

4. Šeme za pozicije 2 do 5 u ovom slučaju nisu neophodne. Na osnovu arhitektonskih podloga i opisa datih u Predmeru radova, ponuđačima je omogućno dovoljno informacija za pripremu ponuda.

#### **Pitanja 2:**

1. Ako jedno lice poseduje više licenci da li u okviru jednog lota može biti angažovano na više pozicija?
2. Da li lice sa licencom iz priloga zadovoljava kriterijum iz Konkursne dokumentacije, Deo III – Evaluacija i kvalifikacioni kriterijumi, tačka 3 – Kvalifikacija, podtačka 1.7 – Profesionalni kapaciteti, pod kriterijumom 1.7.2 pod (b) ili mora da se angažuje firma?

#### **Odgovor 2:**

1. Ključno osoblje ne može da bude predloženo na više od jedne pozicije u okviru jedne partije.
2. Da, licenca iz priloga uz postavljeno pitanje zadovoljava kriterijum 1.7.2 b) naveden u okviru Konkursne dokumentacije, Deo III – Evaluacija i kvalifikacioni kriterijumi, tačka 3 – Kvalifikacija, podtačka 1.7 – Profesionalni kapaciteti.

### **ODGOVORI NA PITANJA 12**

Potencijalni ponuđač podneo je zahtev za sledeće dodatne informacije i pojašnjenja:

#### **Pitanje 1:**

Vezano za drugo pitanje u okviru pitanja 2, osim Ponuđača koji je postavio pitanje i Naručioca drugi potencijalni Ponuđači nisu u prilici da imaju uvid u licencu koja je dostavljena uz pitanje pa je samim tim Naručilac praktično izvršio stručnu ocenu ponuda i ostale Ponuđače stavio u neravnopravan položaj.

Molimo Vas da ili dostavite licencu svima na uvid ili dostavite detaljno pojašnjenje odnosno odgovor na pitanja koja licenca zadovoljava kriterijum iz konkursne dokumentacije, Deo III – Evaluacija i kvalifikacioni kriterijumi, tačka 3 – kvalifikacija, podtačka 1.7 – Profesionalni kapaciteti, pod kriterijumom 1.7.2 pod (b).

### Odgovor 1:

U Konkursnoj dokumentaciji, Deo III – Evaluacija i kvalifikacioni kriterijumi, tačka 3 – Kvalifikacija, podtačka 1.7 – Profesionalni kapaciteti, pod kriterijumom 1.7.2 pod (b) Naručilac je predvideo uslov koji treba da ispunjava ponuđač, i to:

b) Dozvola/odobrenje za radove na ugradnji i puštanju u rad sistema tehničke zaštite (izdata od Ministarstva unutrašnjih posla Srbije, Uprave policije ili drugog relevantnog tela) i/ili

Angažovanje najmanje jednog inženjera sa licencom za radove na ugradnji i puštanju u rad sistema tehničke zaštite (izdato od Ministarstva unutrašnjih posla Srbije, Uprave policije ili drugog relevantnog tela).

### Pojašnjenje

Kada ponudu podnosi ponuđač koji je pravno lice registrovano u R. Srbiji, traženi uslov za fizičko lice sa licencom za radove na ugradnji i puštanju u rad sistema tehničke zaštite dokazuje se **licencom za vršenje poslova montaže, puštanja u rad, održavanja sistema tehničke zaštite i obuke korisnika**, koju na osnovu člana 11. Zakona o privatnom obezbeđenju („Sl. glasnik RS“ 6p. 104/13, 42/15 i 87/2018), i člana 140. Zakona o opštem upravnom postupku („Sl. glasnik RS“ 6p. 18/16 i 95/2018-autentično tumačenje), rešavajući po zahtevu fizičkog lica za izdavanje licence, pod uslovima propisanim Zakonom o privatnom obezbeđenju, rešenjem izdaje Ministarstvo unutrašnjih poslova – Direkcija policije – načelnik Uprave policije.

Licenca se izdaje na period od 5 godina.

Za izdavanje licence naplaćuje se republička administrativna taksa.

Licenca drugog relevantnog tela odnosi se na dokazivanje ovog uslova za ponuđača - pravno lice koje nije registrovano u R. Srbiji.